

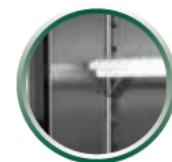

Structure intérieure et extérieure en acier inoxydable AISI 430, dessus AISI 304 (arrière et dessous en acier galvanisé).



Grilles sur taquets (4 taquets par grille)

## INFOS PRODUIT

- Compresseur Embraco
  - Thermostat numérique. **Dixell - Carel.**
  - Froid ventilé.
  - Évaporateur traité anti-corrosion.
  - Serrure de porte.
  - Dégivrage automatique.
  - Les angles intérieurs arrondis facilitent le nettoyage.
  - Fermeture de porte par rappel automatique.
  - Maintien de porte en position ouverte à 90°.
  - Joints de portes magnétiques.
- Faciles à nettoyer et démontables sans outils.
- Alimentation électrique 220V- 50 Hz

**ATOSA**  
LEADING MANUFACTURING COMPANY

Référence	Dimensions du produit (mm) LxPxH	Capacité (L)	Température (°C)	Nbre Grilles / porte	Gaz réfrigérant	Classe climatique*	Poids net (kg)	Puissance (W)	Dimensions des grilles LxP mm
MBC24R	605 x 635 x 825	145	-2°C/+8°C	2	R600a	5	58	150	380x475

\* Température ambiante = 40°C

Compresseur (HP)	1/6 Embraco
Charge gaz	50 grammes
Ampères (A)	0,8
Charge maximum par grille (kg)	18
Cons. élec. kWh/24h	0,77
Poids brut/net (kg)	58/48
Eclairage LED	Contour de porte
4 roulettes de série	freins en façade
Options :	Taquets supplémentaires Grilles supplémentaires

Les informations ci-dessus sont susceptibles de changer sans préavis. Images non-contractuelles.

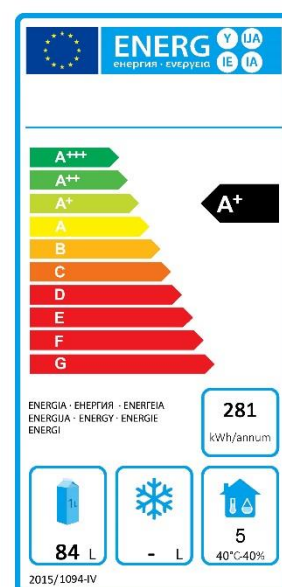

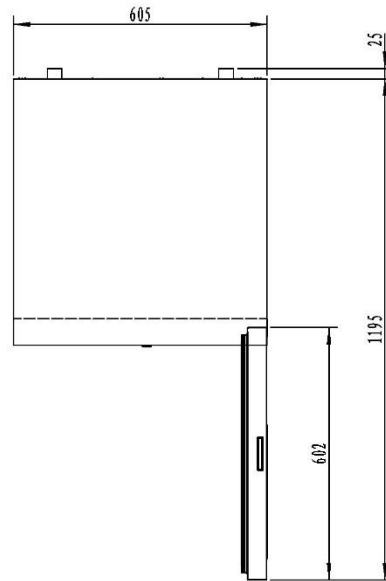
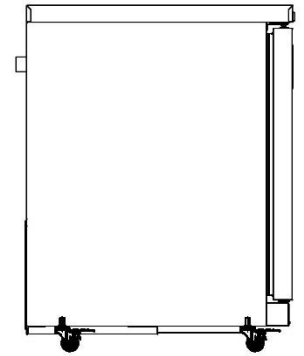
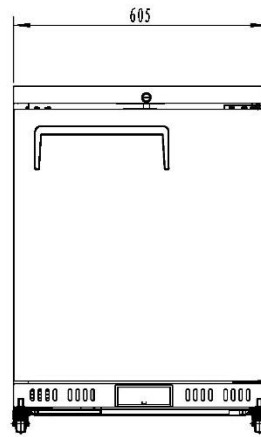
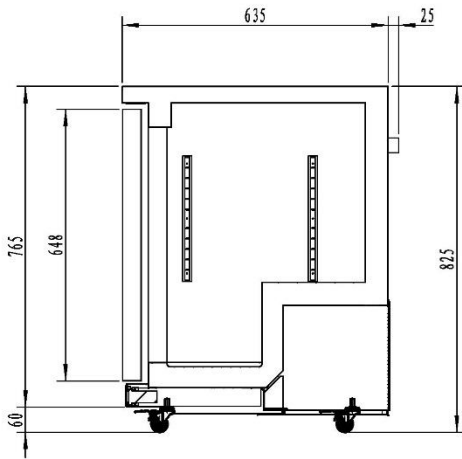

MBC24R